

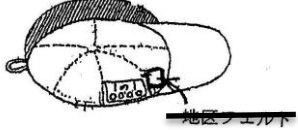

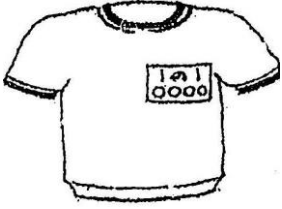

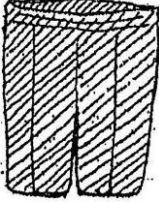



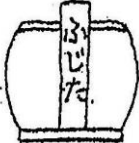

学用品等の準備

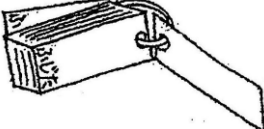
- ☆ どんな小さな物にも、ひらがなではっきりと名前を書いてください。
- ☆ お名前シールを貼る場合は剥がれやすいので必ずテープを上から貼って下さい。
- ☆ 下着類にも忘れずに記名してください。

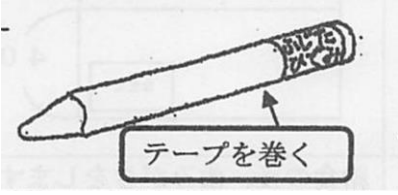
スライド 1-① 1-② 1-③	帽子 (学年色・赤)	黄色側に記名する。 机のフックにかけておくために、 ゴムひもで500円玉くらいの輪を作り、 帽子的後ろに付ける。 
スライド 2	体育着	半袖シャツ クォーターパンツ (左胸に記名) (内側に記名)   <p style="text-align: right;">ウエストのひもを結べない場合は、紐を抜いてゴムにすると着替えがスムーズです。</p>
スライド 3	上履き	かかとの部分と甲の部分にはっきり書いてください。  
スライド 4	ブロック・ 計算カード	一つ一つに記名してください。一枚一枚、一個一個に名前を記入してください。(名前シールを貼ってもよい)  
スライド 5-① 5-② 5-③	教科書 筆箱・鉛筆類	裏表紙の記名欄に記名してください。 一本一本表面を薄く削って、直接記名してください。 鉛筆以外のペン類は、油性ペンで書いてください。 

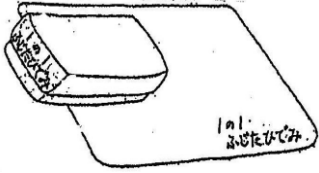
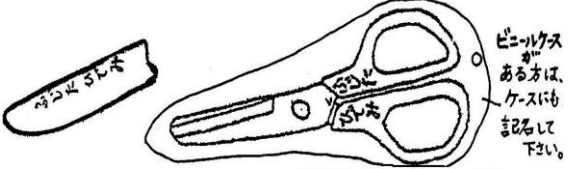
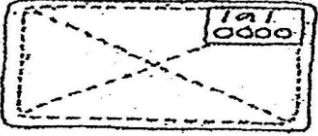
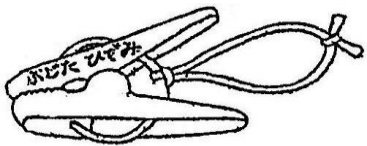
スライド 6	クーピー	<p>クーピーは1本1本名前シールを貼ってください。名前シールの場合、そのまま貼るだけだとはがれてしまいます。 <u>必ずテープで巻いてください。</u></p> 
スライド 6	クレパス	<p>一本一本、包んでいる紙に記名してください。 箱はずれる物は、平ゴムをかけて、中身がこぼれないようにしてください。</p> 
スライド 7	粘土・粘土板	<p>右図のように、ふたの横に名前を書きます。 (ロッカーに入れたときに名前が見えるように書いてください。) 粘土ケースには、ゴムバンドをつけ、ゴムバンドにも記名してください。</p> 

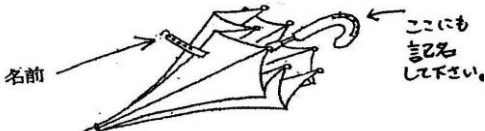
スライド 7	はさみ ケース	<p>ケースと本体の両方に記名してください。</p>  <p>ビニールケースがある方は、ケースにも記名して下さい。</p>
スライド 8	ぞうきん(2枚)	<p>大きさ：両手をひろげてのる程度 厚さ：子どもがしぼれる程度 名前：布に記名してぞうきんに縫いつける。</p> 
スライド 8	洗濯ばさみ (2個)	<p>ぞうきんを椅子に止めます。 20cm弱に切ったゴムを付けます。 (紐ではなくゴムがよい) はっきりと名前を書いてください。</p> 
スライド 9	三角巾	<p>直接記名してください。</p> 
スライド 10	かさ(登校用1本と置き傘1本の計2本)	<p>留め布・柄の2カ所を書く。 上から見たときに名前が見えるようにしてください。</p> 

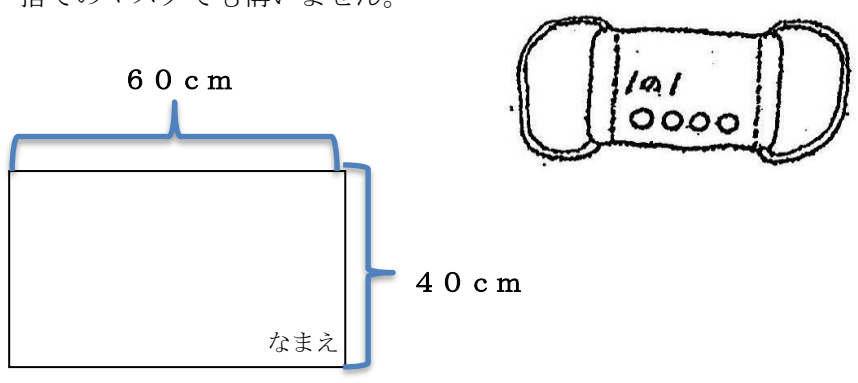
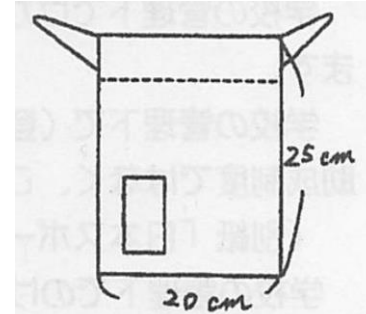
<p>スライド 11-① 11-② 11-③</p>	<p>給食セット (巾着・マスク・ナプキン)</p>	<p>配膳のときには全員がマスクをし、机の上にナプキンを敷いて食べます。毎日持ち帰りますので、洗って綺麗なものを持たせてください。使い捨てのマスクでも構いません。</p>  <p>60 cm</p> <p>40 cm</p> <p>なまえ</p>  <p>25 cm</p> <p>20 cm</p> <div data-bbox="957 795 1412 996" style="border: 1px solid black; padding: 5px;"> <p>ナプキン・マスクを入れて毎日持ってきて、毎日持ち帰ります。きれいなものを毎日持たせて下さい。</p> </div>
--	--------------------------------	---

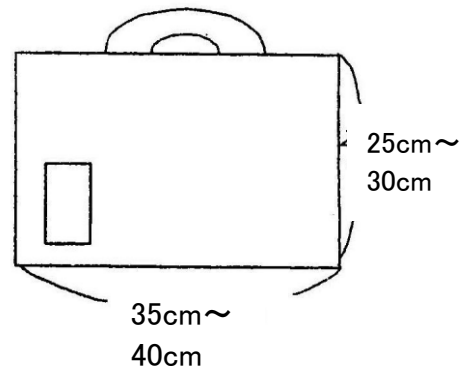
<p>スライド 12-① 12-②</p>	<p>お道具袋</p>	 <p>25cm~ 30cm</p> <p>35cm~ 40cm</p> <p>計算ブロック・計算カード・のり・はさみ・クーピー・カラーペン等を入れて机の横にかける。借りた本を入れたりするので大きさは余裕をもってこの位がよい。持ち手の幅の狭いものがよい。必ず記名を。</p>
-------------------------------	-------------	---

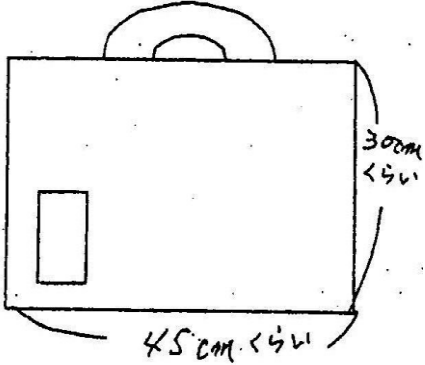
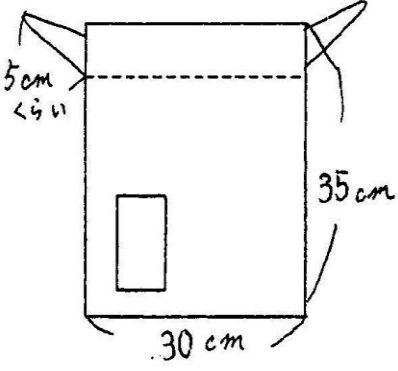
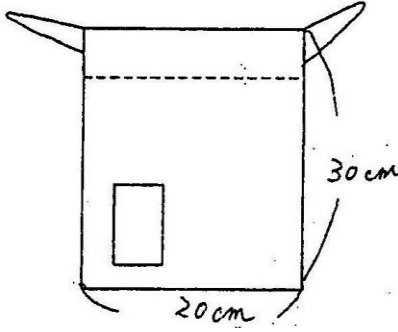
<p>スライド 13</p>	<p>持ち帰り袋</p>	 <p>お休みの日前に、お道具袋以外の袋を入れて持ち帰る袋（たきうさバック）。給食着（当番のみが持ち帰る）・給食袋・上履き袋・体育着袋・三角巾が楽に入る大きさ。必ず記名を。日常はロッカーの籠の中に入れて保管する。</p>
<p>スライド 14</p>	<p>体育着袋</p>	 <p>持ち帰り袋(たきうさバック)に入れて持ち帰る。日常はロッカーの籠の中に入れて保管する。紐は長すぎないほうがよい。必ず記名を。</p>
<p>スライド 15</p>	<p>上履き袋 (布がよい)</p>	 <p>6年生の上履きが入る大きさのものを作ると長く使えます。大きくても縦30cm位にする。日常はロッカーの籠の中に入れておきます。</p>